

# Technische Daten

## alkitorc® - AT

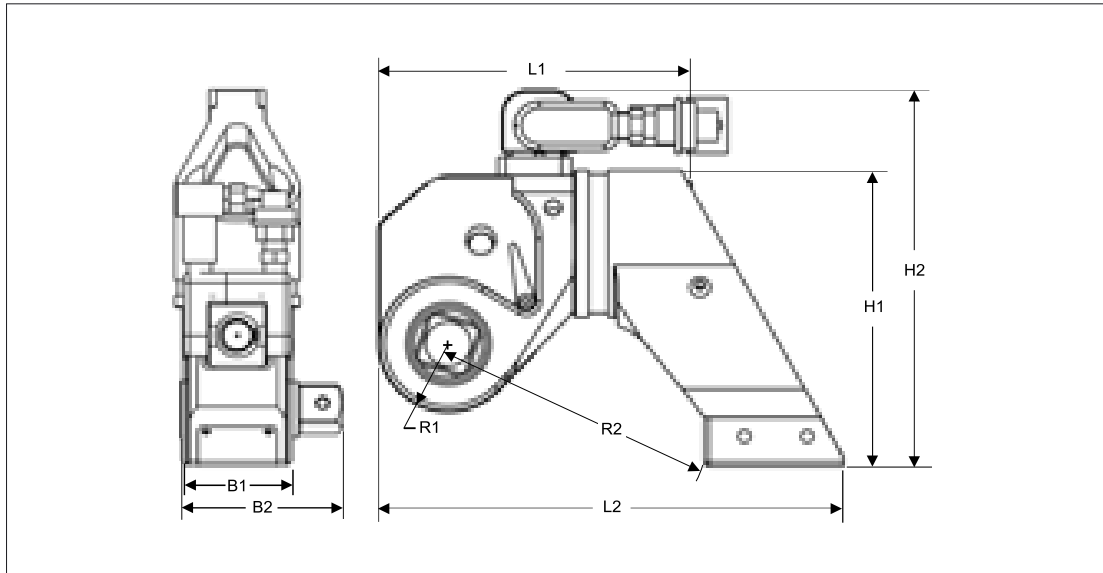

Typ / Bestell-Nr.		AT 1	AT 3	AT 5	AT 8	AT 10	AT 25
Abtriebsvierkant		3/4"	1"	1 1/2"	1 1/2"	1 1/2"	2 1/2"
Abtriebsvierkant optional		1/2 - 1"	3/4 - 1 1/2"	1 - 2 1/2"	1 - 2 1/2"	1 - 2 1/2"	1 1/2 - 3 1/2"
Sechskant Größen optional		3/8 - 1"	5/8 - 1 1/4"	1 - 1 1/2"	1 1/8 - 1 3/4"	1 1/4 - 2"	1 5/8 - 2 1/4"
Drehmomentbereich ca.	Nm	190 - 1900	400 - 4200	680 - 7800	1100 - 11500	1500 - 15600	3400 - 34600
	ft.lb	140 - 1400	300 - 3100	500 - 5700	800 - 8800	1100 - 11500	2500 - 25500
Gewicht inkl. Abstützfuß	kg	2,3	4,5	7,7	11,3	13,6	31,8
Länge	L1 mm	122	160	180	196	224	300
Gesamtlänge	L2 mm	177	244	285	319	353	470
Höhe	H1 mm	92	125	146	165	199	244
Gesamthöhe	H2 mm	126	172	196	216	231	293
Breite	B1 mm	50	67	80	91	100	133
Breite inkl. Vierkant	B2 mm	72	99	118	129	143	190
Radius	R1 mm	25	29	40	45	50	66
Abstand zum Abstützfuß	R2 mm	98	135	156	177	195	287



Technische Änderungen und Irrtümer vorbehalten,  
Darstellungen können vom tatsächlichen Produkt abweichen.